



Фильтр напорный ФГИ



Назначение

Фильтр напорный ФГИ предназначен для очистки от механических примесей фильтруемых рабочих жидкостей в гидросистемах стационарных, мобильных машин и механизмов.

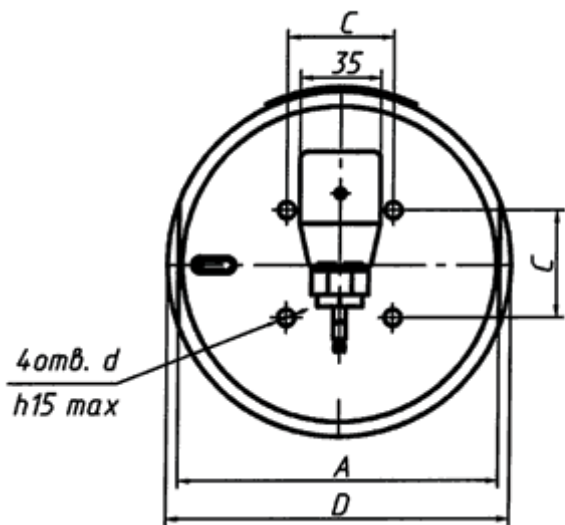
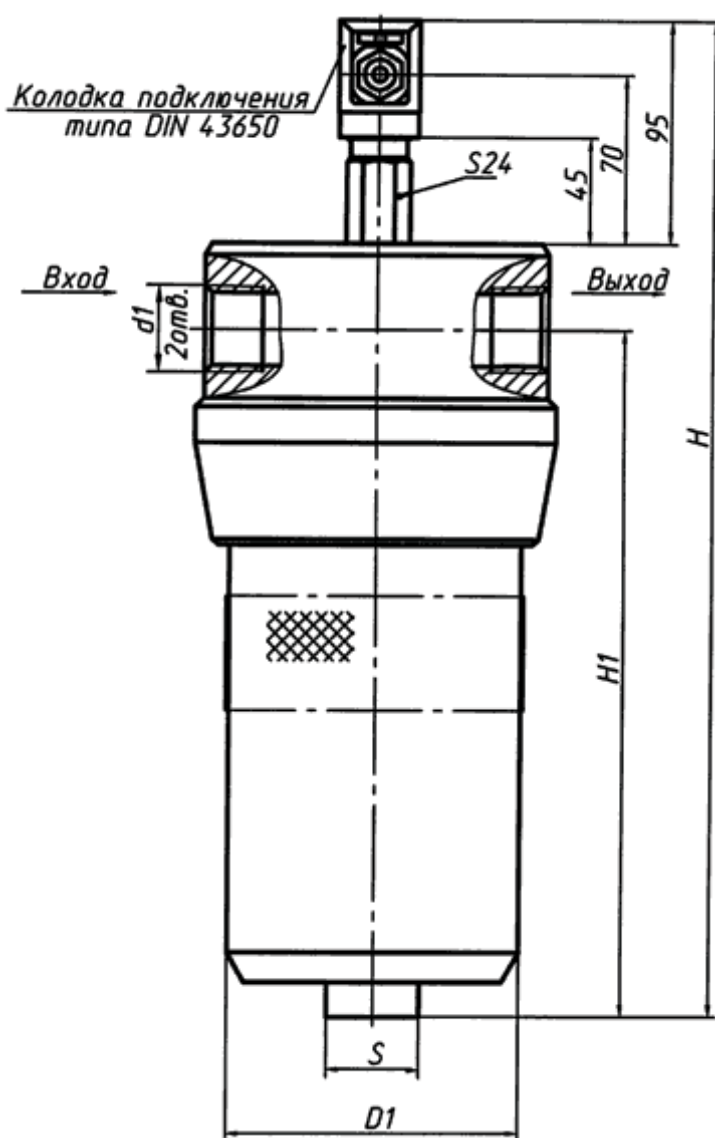

Условный проход: 12; 20; 32 мм

Номинальное давление: 32 МПа

Фильтруемая жидкость: масло минеральное с кинематической вязкостью от 10 до 200 мм²/с (сСт)

Температура фильтруемой жидкостью: от -10°C до +60°C

Температура окружающей среды: от -60°C до +50°C

Положение при эксплуатации: вертикальное, горизонтальное

Габаритные и присоединительные размеры

Фильтр	Размеры, мм									
	D	D1	H	H1	A	S	C	d	d1	
									Резьба коническая	Гнездо по ГОСТ 25065
ФГИ-12/3 К(М)Г	96	85	270	155	90	27	40	M8	K1/2"	M22x1,5-7H
ФГИ-12/3 КВ(МВ)			250							
ФГИ-20/3 К(М)Г	105	85	380	260	100	27	40	M8	K3/4"	M27x2-7H
ФГИ-20/3 КВ(МВ)			360							
ФГИ-32/3 К(М)Г	145	128	420	285	132	41	45	M10	K1 1/4"	M42x2-7H
ФГИ-32/3 КВ(МВ)			400							

Технические характеристики

Фильтр	Размеры, мм																	
	ФГИ-12/3-10К(М)Г	ФГИ-12/3-10К(М)В	ФГИ-12/3-25К(М)Г	ФГИ-12/3-25К(М)В	ФГИ-12/3-40К(М)Г	ФГИ-12/3-40К(М)В	ФГИ-20/3-10К(М)Г	ФГИ-20/3-10К(М)В	ФГИ-20/3-25К(М)Г	ФГИ-20/3-25К(М)В	ФГИ-20/3-40К(М)Г	ФГИ-20/3-40К(М)В	ФГИ-32/3-10К(М)Г	ФГИ-32/3-10К(М)В	ФГИ-32/3-25К(М)Г	ФГИ-32/3-25К(М)В	ФГИ-32/3-40К(М)Г	ФГИ-32/3-40К(М)В
Условный проход, мм	12			20				32										
Фильтруемая жидкость	Масло на минеральной основе																	
Номинальный расход, л/мин	40	40	50	80	80	100	200											
Номинальная тонкость фильтрации, мкм	10	25	40	10	25	40	10	25	40	10	25	40	10	25	40	10	25	40
Номинальное давление, МПа	32																	
Номинальный перепад давлений, МПа, не более	0,11			0,16				0,16	0,12	0,08								
Перепад давлений, МПа, при котором: - происходит срабатывание индикатора загрязнённости - происходит открытие предохранительного клапана	0,3±0,03						0,5±0,1											
Перепад давления при номинальном расходе рабочей жидкости через предохранительный клапан, МПа	0,8																	

Структура условного обозначения

ФГИ XX/3 – XX X X XX X 2.1 X

Тип фильтра

Условный проход D_u , мм:
12; 20; 32;

Номинальное давление
на входе – 32 МПа

Номинальная толщина
фильтрации, мкм: 10; 25; 40

Исполнение по присоединительной резьбе:
К – коническая резьба;
М – метрическая резьба

Исполнение по виду
индикатора загрязненности:
Г – электровизуальное, постоянного тока;
В – визуальное

Напряжение питания
для электровизуального индикатора, В: 12; 24

Климатическое исполнение по ГОСТ 15150
О – для всех макроклиматических районов

Категория размещения
по ГОСТ 15150

Документ на поставку:
ТУ РБ 400051624.080-2000